

# Dessinez intuitivement et rapidement grâce à la méthode Peinture dynamique



Tiré de « Adobe Illustrator CS2 Total Training Video Workshop »

Adobe® Illustrator® CS2 révolutionne la création de dessins complexes et à calques multiples grâce à la méthode Peinture dynamique. Bien plus qu'une nouvelle fonction, la peinture dynamique propose une toute nouvelle manière de combiner et de colorer les objets artistiques en utilisant uniquement deux outils dans un flux de production intuitif et fluide.

## Créer un objet Peinture dynamique

Le travail avec la méthode Peinture dynamique est un processus simple en deux étapes. Vous créez tout d'abord des objets en utilisant les outils Illustrator standard que vous connaissez déjà, puis vous les convertissez en objets Peinture dynamique et commencez à les colorer.

### Créer deux objets simples

- 1 Dans Illustrator CS2, ouvrez un nouveau document RVB (taille par défaut).
- 2 Sélectionnez l'outil Rectangle  et tout en maintenant la touche Maj enfoncée, faites glisser le dessin pour créer un petit carré. ans la palette Outils, maintenez le bouton de la souris enfoncé sur l'icône de l'outil Rectangle et sélectionnez l'outil Ellipse . Maintenez la touche Maj enfoncée et faites glisser le dessin pour créer un petit cercle.
- 3 Sélectionnez le carré, changez la couleur du fond en bleu pâle et changez la taille du contour à 24 points et sa couleur en vert pâle.
- 4 Sélectionnez le cercle, changez la couleur du fond en jaune, puis modifiez la taille du contour à 24 points et sa couleur en rouge.
- 5 Choisissez l'outil Sélection , puis déplacez le carré jusqu'à ce que son angle inférieur droit chevauche un quart du cercle.

### Convertir en groupe de peinture dynamique

- 1 Avec l'outil de sélection, faites glisser une sélection autour du cercle et du carré pour les sélectionner en tant que groupe.
- 2 Dans la palette Outils, sélectionnez l'outil Pot de peinture dynamique , puis passez la souris sur ces objets.

Remarque : l'info-bulle vous dit comment convertir ces objets artistiques normaux.

- 3 Cliquez avec le pot de peinture dynamique n'importe où sur les objets sélectionnés pour les convertir en groupe de peinture dynamique.

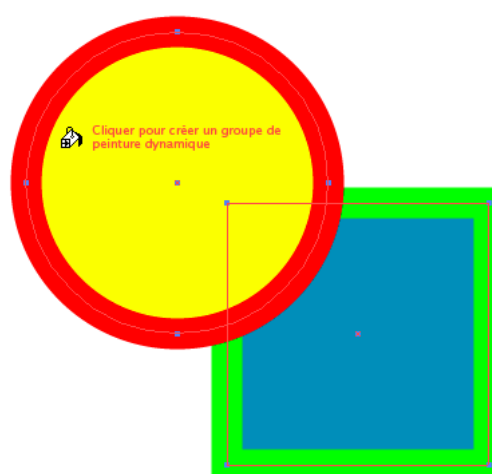



*Cliquez sur un dessin sélectionné à l'aide du pot de peinture dynamique pour transformer le dessin en nouveau groupe de peinture dynamique.*

## Colorer le groupe de peinture dynamique

Le dessin Illustrator traditionnel est composé de contours et de remplissages. Les groupes de peinture dynamique Illustrator CS2 sont composés de bords et de faces qui peuvent être rapidement colorés en utilisant l'outil Pot de peinture dynamique.

### Colorer les faces

- 1 Passez l'outil Pot de peinture dynamique sur le groupe de peinture dynamique. Remarque : le curseur change de forme et les différentes faces sont mises en surbrillance pour vous donner des informations visuelles continues. Lorsqu'une face est mise en surbrillance et que l'icône du pot de peinture dynamique a sa forme habituelle () , vous pouvez cliquer pour appliquer de la couleur. Lorsqu'aucune face n'est mise en surbrillance et que l'icône du pot de peinture dynamique affiche un « X » () , la souris se trouve au-dessus d'une face que vous ne pouvez pas peindre.

**2** Sélectionnez une couleur différente dans la palette Nuances et cliquez avec le pot de peinture dynamique sur la face supérieure gauche du cercle.

Remarque : la zone qui chevauche le carré ne fait pas partie de la même face et ne sera pas colorée.

**3** Sélectionnez une couleur différente dans la palette Nuances et cliquez avec le pot de peinture dynamique sur la petite face qui chevauche le carré.

**Remarque :** dans un tracé fermé Illustrator traditionnel, cette zone se serait trouvée sous le cercle et vous n'auriez pas pu la colorer directement.

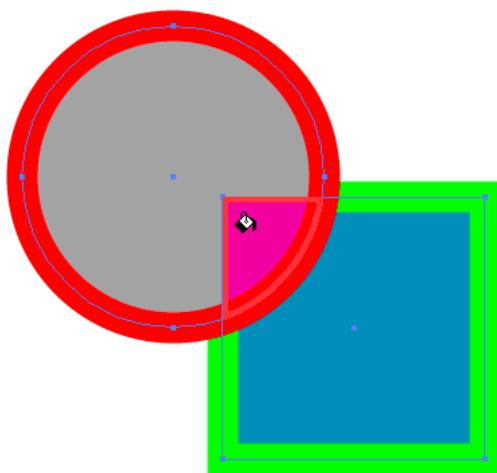

Cliquez une fois sur le pot de peinture dynamique pour appliquer une couleur dans n'importe quelle zone d'un groupe de peinture dynamique, même si la zone se trouve « sous » une autre partie du groupe.

#### Colorer les bords

**1** Passez la souris sur le bord du cercle en-dehors de la zone où le cercle chevauche le carré.

Remarque : le « X » du curseur vous **indique que** vous ne pouvez pas utiliser le pot de peinture dynamique directement sur le bord.

**2** Maintenez la touche Maj enfoncée et remarquez le changement du curseur. Le pot de peinture dynamique est maintenant en mode bord et le curseur se transforme en pinceau (☞).

**3** Dans la palette Nuances, sélectionnez une nouvelle couleur et tout en maintenant la touche Maj enfoncée, cliquez avec le pot de peinture dynamique sur le bord pour appliquer la couleur.

Remarque : comme les faces, les bords sont naturellement cassés aux intersections des objets. Dans un objet Illustrator traditionnel, le tracé fermé entier aurait été coloré. Avec la méthode Peinture dynamique, vous pouvez peindre individuellement n'importe lequel des bords.

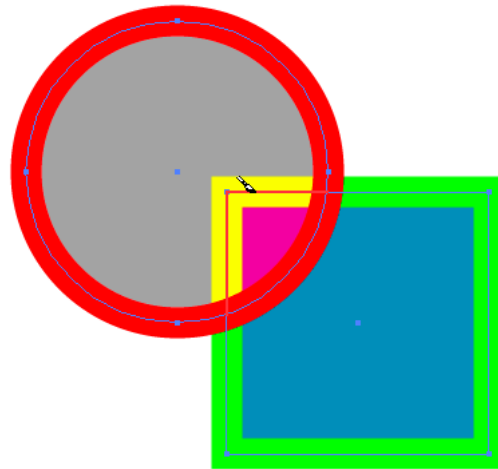

Pour colorer discrètement les bords aussi facilement que l'application d'une peinture aux zones, cliquez sur le pot de peinture dynamique en maintenant la touche Maj enfoncée.

## Déplacer les objets Peinture dynamique

Each Live Paint group exists in its own virtual space and is maintained in a live state. This means you can not only easily color and recolor each region and edge, but you can also move objects in the virtual space, and the color will automatically reflow to accommodate the new relationships between the regions and edges. In other words, Live Paint really is live paint.

#### Déplacer les objets Peinture dynamique

**1** Dans la palette Outils, choisissez l'outil Sélection et faites glisser une sélection autour du groupe de peinture dynamique pour le sélectionner.

**2** Dans la palette de contrôle, cliquez sur le bouton Isoler le groupe sélectionné . Remarque : le groupe se met en surbrillance différemment pour indiquer que le groupe est maintenant isolé du document.

**3** Avec l'outil Sélection, faites glisser le cercle vers la droite pour recouvrir une autre zone du carré. Remarque : les couleurs se régénèrent pour s'adapter aux modifications de la zone de chaque face et de chaque bord.

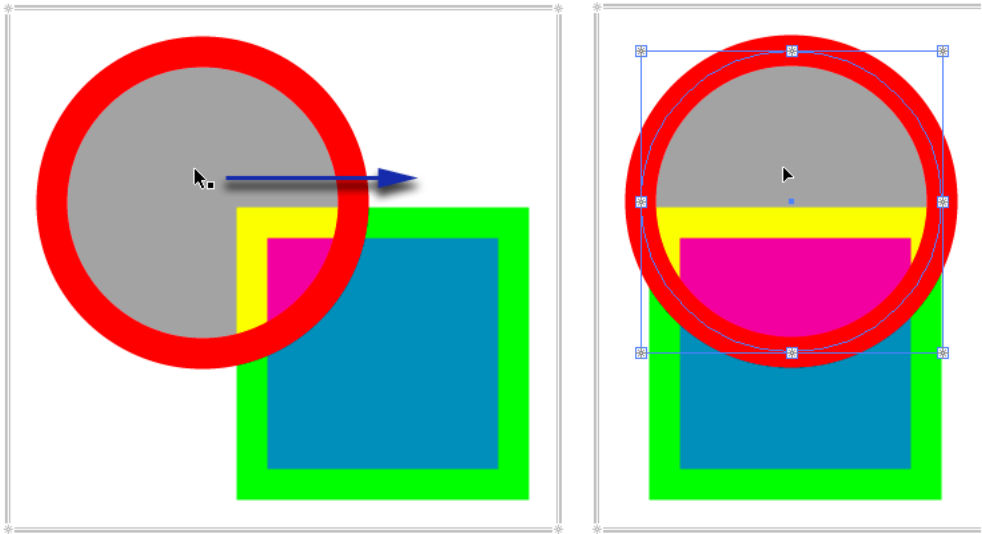

*Isolez un groupe de peinture dynamique, puis utilisez l'outil de sélection standard pour déplacer n'importe quelle partie du groupe. La peinture est automatiquement générée pour conserver la couleur de chaque zone, indépendamment de la modification de sa taille et de sa forme par rapport aux autres membres du groupe.*

## Aller plus loin avec la méthode Peinture dynamique

- Dans la palette Outils, sélectionnez l'outil Sélection de peinture dynamique  et tout en maintenant la touche Maj enfoncée, cliquez sur plusieurs faces pour les sélectionner en tant que groupe. Puis, dans la palette Nuances, sélectionnez une nouvelle couleur pour recolorer toutes les faces groupées en une seule fois.
- En maintenant la touche Maj enfoncée, cliquez avec l'outil Sélection de peinture dynamique sur plusieurs bords pour les sélectionner en tant que groupe. Puis sélectionnez une nouvelle couleur pour recolorer les bords groupés.
- En maintenant la touche Maj enfoncée, cliquez sur deux faces avec l'outil Sélection de peinture dynamique. Puis sélectionnez Edition > Copier. Choisissez l'outil Sélection et cliquez deux fois sur une zone vide du plan de travail. Ensuite, choisissez Edition > Coller. Une copie des deux faces de peinture dynamique est collée sur le plan de travail comme les tracés Illustrator traditionnels.
- Cliquez avec l'outil Sélection de peinture dynamique sur un bord pour le sélectionner, puis modifiez sa largeur dans la palette Contour.

### Tiré de « Adobe Illustrator CS2 Total Training Video Workshop »

© 2005 Total Training. Rendez-vous sur Adobe Store pour plus de formations Total Training.

**Pour obtenir plus de ressources de conception pour le Web, l'impression, l'imagerie et la vidéo numériques, visitez le site d'Adobe Studio à l'adresse : <http://studio.adobe.com/fr>.**

Adobe, le logo Adobe et Illustrator sont des marques commerciales ou déposées d'Adobe Systems Incorporated aux Etats-Unis et/ou dans d'autres pays. Windows est une marque commerciale ou une marque déposée de Microsoft Corporation aux Etats-Unis et/ou dans d'autres pays. Macintosh est une marque commerciale d'Apple Computer, Inc., déposée aux Etats-Unis et dans d'autres pays.

© 2005 Adobe Systems Incorporated. Tous droits réservés.